

Impresora HP Designjet serie 9000s



Cree carteles para exteriores de larga duración con la impresora más rápida de su clase.⁽¹⁾ Esta HP Designjet de 64 pulg./1.626 mm es una excelente herramienta para impulsar la producción y mejorar la rentabilidad: aumente el volumen de impresión, mejore sus servicios y reduzca sus costos.



Aumente su productividad

- **Cabezales de impresión HP robustos y consumibles HP para lograr la máxima productividad**
Experimente una impresión de alta velocidad con seis robustos cabezales de impresión Piezo que vienen con 512 boquillas por cabezal, totalizando 3.072 boquillas. Los cartuchos de tinta HP 790 de 1000 ml han sido diseñados para responder a sus necesidades de uso.
- **Permita tiradas de impresión extensas y sin supervisión para mejorar la productividad con el Enrollador de salida de papel HP**
Los ocupados empleados de los establecimientos de impresión de carteles y señalización pueden ser más productivos maximizando la impresión sin supervisión con cuatro modos de enrollado: flojo/cara hacia adentro, flojo/cara hacia afuera, ajustado/cara hacia adentro y ajustado/cara hacia afuera.
- **La tecnología de impresión HP Smart² hace que la impresión HP con bajo contenido de solvente³ sea fácil de usar y administrar**
La tecnología del sistema interactivo de los cartuchos de tinta HP, los cabezales de impresión y su impresora optimiza la calidad de la impresión y la confiabilidad, y supervisa los niveles de tinta.
- **Los carteles se secan de forma rápida y segura con el Secador de alta velocidad HP Designjet de fácil operación**
Agregue este secador de alta velocidad opcional y acelere el tiempo de secado. Controle la temperatura, el flujo de aire del ventilador y el temporizador desde el panel frontal. Combine el secador con el Enrollador de salida de papel automático y posibilite tiradas de impresión extensas y sin supervisión a la máxima velocidad de impresión.

Colores vívidos con una duración excelente

- **Sorprenda a sus clientes con una impresión a color vivaz que brilla intensamente**
Cree carteles, banners e imágenes grandes con colores vívidos que irradian éxito. Las sofisticadas fórmulas de tinta con bajo contenido de solvente y la tecnología de los cabezales de impresión de HP permiten una mayor concentración de los colorantes en las tintas para producir una gama más amplia de colores ricos y saturados. El resultado: colores más vívidos que producen una calidad de imagen impactante.
- **Tintas de bajo contenido de solvente HP: excelente durabilidad sin laminación en medios sin recubrimiento de bajo costo**
Diseñadas con la Impresora HP 9000s, las fórmulas de bajo contenido de solvente de las tintas HP producen impresiones durables que resisten a la decoloración por tres años sin laminación y son resistentes a arañazos, corrimiento y agrietamiento.⁽⁴⁾

Mejores negocios, más rentabilidad

- **Compita con éxito contra establecimientos de impresión de formato grande en tiradas más cortas**
Sí, ¡es verdad! Mejores negocios y más rentabilidad son una realidad con esta impresora. Las altas velocidades y los bajos costos de impresión aumentan la capacidad de cubrir costos en comparación con las imprentas de grandes letreros, haciendo que sea fácil competir y creando una enorme oportunidad en el mercado de impresión de carteles.
- **Minimice sus costos y obtenga una impresión duradera en papeles no recubiertos**
Cuenta con una impresión de excelente calidad en una gama variada de materiales no recubiertos de bajo costo, como vinilos adhesivos, películas, banners, papeles y tejidos.

Seguridad y soporte: en HP, sus necesidades tienen prioridad

- **Tenga un ambiente de impresión limpio y seguro con un purificador de aire integrado creado para las impresoras HP Designjet**
Este sistema conectado a la impresora utiliza un filtro sellado activado por carbono y un ventilador de alta potencia para filtrar aire a una velocidad acorde con la velocidad de impresión y la cantidad de componentes orgánicos volátiles expulsados durante el proceso de impresión.
- **Las orientaciones de HP ayudan a que la impresión con tinta de bajo contenido de solvente de HP sea segura, productiva y fácil**
Las instrucciones de instalación y uso de HP le ayudan a obtener una solución de impresión con tintas de bajo contenido de solvente confiable y productiva, y contribuyen a responder a sus preguntas relativas a la impresión con tintas de bajo contenido de solvente de HP en temas como su impacto en el medio ambiente, la salud y la seguridad.
- **Diseñados en conjunto para ofrecer la calidad y la confiabilidad de HP**
El sistema de impresión HP Designjet –impresoras, tintas de bajo contenido de solvente, cartuchos de tinta, cabezales de impresión – ha sido diseñado para funcionar con precisión y debe cumplir estrictos estándares de calidad de HP. Su funcionamiento seguro le ahorra tiempo y mejora su productividad.
- **HP ofrece los consumibles de limpieza y los cartuchos de repuesto que necesita para mantener su sistema**
La capacitación y las instrucciones de HP le ayudan a implementar prácticas responsables y seguras con el medio ambiente para la compra, instalación, funcionamiento, manejo y mantenimiento de consumibles de impresión con tintas de bajo contenido de solvente de HP.
- **Siéntase tranquilo sabiendo que está respaldado por el premiado servicio y soporte de HP**
El servicio y soporte al cliente de HP respalda cada producto con el rápido y reconocido e-Support en línea disponible durante las 24 horas, 7 días a la semana, en www.hp.com/support y con el soporte telefónico de fácil acceso suministrado por agentes capacitados de HP. Además, es posible optimizar la protección de su garantía con la compra de HP Care Pack Services a un precio accesible.

⁽¹⁾ Comparado con otras impresoras de formato grande dentro de la misma gama de precios. Con base en el reconocido modo de impresión estándar en el sector de impresión digital -720 dpi con cuatro pases por color- publicado por fabricantes a partir de diciembre de 2005.

⁽²⁾ El uso de consumibles HP auténticos asegura la disponibilidad de todas las características de impresión HP.

⁽³⁾ Las tintas de "bajo contenido de solvente" HP son definidas de acuerdo con los estándares actuales del sector.

⁽⁴⁾ Con base en pruebas internas de HP en condiciones de prueba específicas; con relación a los principales competidores.



Impresora HP Designjet serie 9000s

1. Hasta 64 pulgadas/1.626 mm de ancho
2. Cartuchos de tinta HP 790 de 1000 ml con "hot-swap", que permite cambiar un cartucho sin interrumpir el trabajo de impresión
3. Enrollador de salida de papel robusto con cuatro modos de enrollado
4. Dos paneles frontales interactivos
5. Conexión USB 2.0 de alta velocidad
6. 3 calentadores integrados controlables por el usuario
7. Fácil carga del papel
8. Accesorio exhaustor para una eliminación eficiente de componentes orgánicos volátiles (VOC), incluido en la caja de la impresora
9. Cabezal de impresión de altura ajustable con 2 posiciones
10. Sistema de aspiración ajustable que se ajusta al ancho del papel

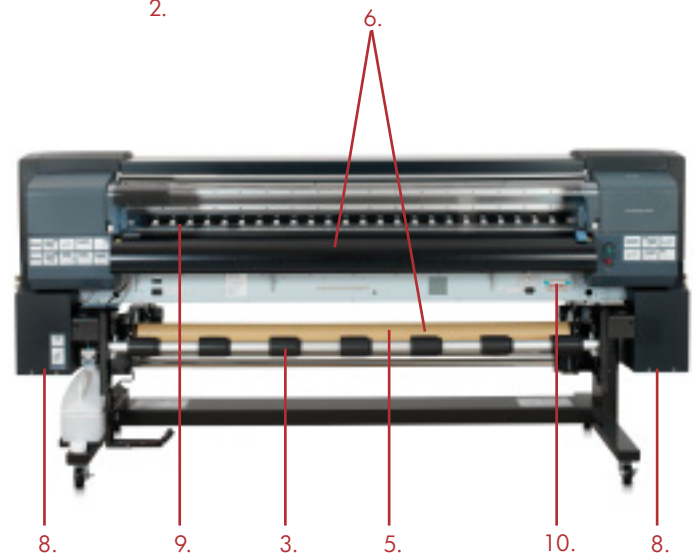
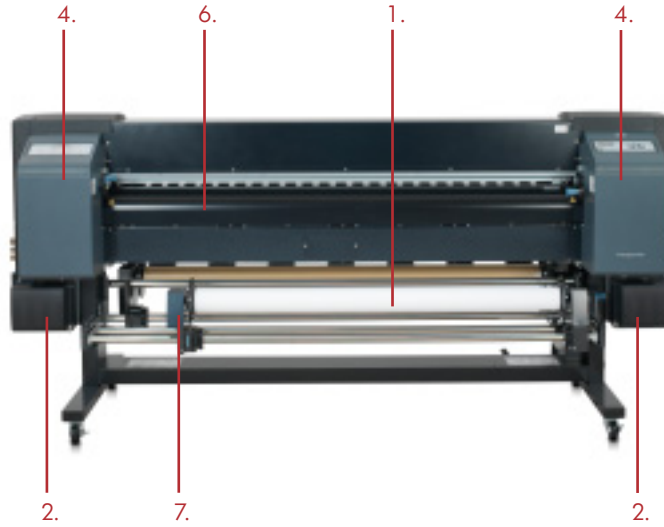

Detalle sobre enrollador de salida de papel con cuatro modos de enrollado



Consumibles de tinta HP



Panel frontal interactivo

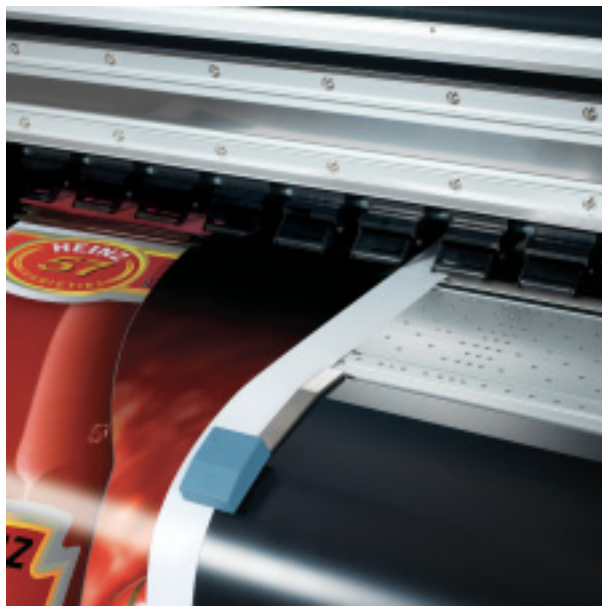

Sistema de aspiración ajustable



Fácil carga del papel

Impresora HP Designjet serie 9000s en resumen

Impresora HP Designjet 9000s

Contenido de la caja

Impresora HP Designjet 9000s (con base montada)
incluyendo Enrollador de salida de papel (Take-Up reel)

Accesorios opcionales

- Sistema de purificación de aire HP Designjet 9000s
- Secador de alta velocidad HP Designjet
- Onyx® PosterShop® 6.5 para HP Designjet
- Cubierta de medios para la serie HP Designjet 9000s

La impresora HP Designjet 9000s, los cartuchos de tinta con bajo contenido de solvente HP han sido diseñados y probados en conjunto para garantizar su confiabilidad, la calidad de la imagen, la durabilidad, el desempeño y una facilidad de uso sin concesiones. La solución de impresión total de HP está compuesta por los siguientes accesorios:



Sist. de purif. de aire HP Designjet 9000s



Secador de alta velocidad HP Designjet



Onyx® PosterShop® 6.5 para HP Designjet

Sistema de purificación de aire HP Designjet 9000s

Deposite su confianza en HP. Agregue este sistema de purificación de aire (APS), especialmente diseñado para tintas de bajo contenido de solvente HP, a su impresora HP Designjet para obtener un filtrado de aire altamente eficiente. El APS incluye los tubos que se conectan a la impresora.

Cuente con HP para crear un ambiente de impresión limpio y seguro*

- **El filtro de carbono, altamente eficaz, elimina sustancias peligrosas que emanan de las tintas solventes**

El sistema de purificación de aire desarrollado para la impresora HP Designjet 9000s utiliza filtros de carbono para extraer del aire los componentes orgánicos volátiles liberados durante el proceso de impresión.

- **Devuelva el aire limpio al área de trabajo o diríjalo hacia el exterior**

Este sistema de purificación de aire está equipado con un dispositivo de sellado estándar y los contaminantes captados son automáticamente dirigidos a través del filtro.

Opere fácilmente con la unidad de exhibición del panel frontal

- **Acceda a datos del sistema de purificación de aire a través de la unidad de exhibición del panel frontal**

A diferencia de algunos sistemas de purificación de aire, este sistema tiene una unidad de exhibición de panel frontal que permite acceder a ciertos datos, como el intervalo de ejecución, que detiene automáticamente el funcionamiento del purificador por un cierto tiempo.

- **Reemplace fácilmente el filtro a través de la puerta frontal del sistema**

La puerta frontal del sistema de purificación de aire se abre de manera segura y fácil para un rápido reemplazo de los dos filtros. Un aviso en la unidad de exhibición del panel frontal lo alertará cuando sea tiempo de cambiar los filtros.

* Cuando se utiliza apropiadamente, según las instrucciones del producto.



Solución completa

Secador de alta velocidad HP Designjet

Agregue este secador de alta velocidad a su impresora HP Designjet 9000s y acelere el tiempo de secado.

Mejore la productividad: el secador reduce el tiempo de secado

- **Seque las impresiones tan rápido como el enrollador de salida automático* pueda enrollarlas**

Con el secador de alta velocidad y el enrollador de salida,* es posible completar trabajos a una velocidad de hasta 322 pies²/h (98 m²/h). El secador integrado y el enrollador de salida posibilitan tiradas de impresión sin intervención del usuario.



Detalle sobre controles variables

Opere fácilmente el secador de alta velocidad

- **Seque completamente las impresiones con el calentador ajustable por el usuario y la unidad de chorro de aire**

Use los controles variables de la parte superior de la unidad del secador para ajustar la temperatura del calentador y ajustar el flujo de aire del ventilador.

- **El temporizador de apagado del secador permite un secado sin intervención manual por hasta 12 horas**

Cuente con el secador que ha sido diseñado para operar de forma segura

- **Construido para ambientes de impresión comerciales y de alto volumen**



Ajustar el flujo de aire del ventilador

Onyx® PosterShop® 6.5 para HP Designjet

Utilice este RIP Onyx® PosterShop® para imprimir trabajo tras trabajo con los mejores colores que su impresora puede producir. Administre eficientemente los trabajos y opere su producción con herramientas de cola de impresión y verificación de trabajos.

Imprima los colores que los clientes esperan

- **Haga cambios de color –en lugares específicos o en imágenes completas– con las herramientas intuitivas de corrección de colores**
- **Obtenga colores CMYK impactantes con la tecnología de renderización de colores PosterColor de Onyx**
- **Haga que los colores correspondan con la mayor fidelidad posible a la biblioteca de colores Pantone**

Imprima y personalice trabajos con rapidez y facilidad

- **Modifique trabajos y vea la composición final en la pantalla antes de imprimirla con los controles de verificación previa de fácil uso**

- **Imprima directamente desde aplicaciones creativas o desde “Hot Folders” para especificar propiedades de los trabajos**

- **Agregue marcas de corte a sus trabajos de impresión más fácilmente que nunca con este flujo de trabajo de corte de contorno de RIP**

Administre medios y calibre su impresora según sus necesidades

- **Utilice las tablas de calibración de papeles predeterminadas o agregue y calibre su propios materiales de impresión**

Requisitos mínimos para sistema operativo de PC para Onyx PosterShop 6.5 para HP Designjet

Windows 2000 Server con el más reciente SP, Windows 2000 Professional con el más reciente SP, Windows XP Professional SP2, Intel Pentium III/AMD Athlon, 1.5 GHz o superior, disco duro de 40 Gb, 1 GB de RAM por CPU, pantalla a color 1280 x 768 y 16 bits, unidad DVD-ROM

Impresora HP Designjet serie 9000s

Especificaciones técnicas

Velocidad de impresión	
Alta calidad	88 pies ² /h (8,17 m ² /h), imagen a color en medios de vinilo
Normal	176 pies ² /h (16,35 m ² /h), imagen a color en medios de vinilo
Borrador normal	220 pies ² /h (20,4 m ² /h), imagen a color en medios de vinilo
Rápida	322 pies ² /h (29,9 m ²), imagen a color en medios de vinilo
Máxima resolución de impresión	720 x 720 dpi
Márgenes de impresión	
Normal	(Sup. x inf. x derecho x izquierdo): 0,2x0,2x0,2x0,2 pulgadas/5x5x5x5 mm
Uso de prot. de borde de papel	(Sup. x inf. x der. x izquierdo): 0,2x0,4x0,2x0,4 pulgadas/5x10x5x10 mm
Memoria	192 MB
Medios	
Manejo	Rollo a rollo, enrollador de salida de papel de 4 posiciones
Tipos	Papel, vinilo, lona para cartelería, películas, tejidos
Espesor	0,002 – 0,024 pulgadas/0,07 mm – 0,63 mm
Altura del cabezal de impresión	0,826 a 0,102 pulgadas/2,1 a 2,6 mm
Ancho máximo	64 pulgadas/1626 mm
Peso máximo	52,9 lb/24 kg
Impresión	
Tecnología	Cabezales de impresión de inyección de tinta eléctricos Piezo
Resolución de la tecnología	720 x 720 dpi
Colores de cartucho de impresión	Cian, magenta, amarillo, negro, cian claro, magenta claro
Tipos de tinta	Tintas de bajo contenido de solvente a base de pigmentos HP
Gota de tinta	12 pl
Tamaño del cartucho de tinta	1000 ml por color
Boquillas	512 boquillas por cabezal x 6 colores
Máxima longitud de impresión	150 pies/45,7 m (depende de RIP)
Precisión de impresión	±0,3% ó ± 5 mm, lo que sea más grande
Calentador integrado	3 sistemas de calentamiento independientes
Ubicaciones del calentador	Áreas frontal, de impresión y trasera
Temp. ajustable del calentador	59 a 131 °F/15 a 55 °C
Interfaces (estándar)	USB 2.0 de alta velocidad
Dimensiones (anch. x prof. x alt.)	
Impresora	100 x 33,9 x 47,3 pulgadas/2540 x 861 x 1201 mm
Envío	107 x 40 x 56 pulgadas/2720 x 1020 x 1420 mm
Peso	
Impresora	506 lbs/229 kg
Envío	633 lbs/287 kg
Contenido de la caja	
Impresora HP Designjet 9000s	Impresora HP DJ 9000s (con base ensamblada), Botella de tinta residual (2), Enrollador de salida de papel, barra de tensión para enrollador de salida de papel, papel recubierto, tubo de papel, destornillador para conjunto, kit de limpieza, cartuchos de tinta (6), kit de accesorio de extracción., cable de alimentación para impresora, cable de alimentación para calentador, CD con Guía del usuario, cable USB, guantes de goma

Variaciones ambientales

Temperatura operativa recomendada	59 a 86 °F/15 a 30 °C
Temperatura de almacenamiento	41 a 35 °F/5 a 35 °C
Rango de humedad operativa	30 a 70% RH
Rango de humedad recomendado	30 a 70% HR

Acústica

Presión de sonido, activa	60 dB (A)
Presión de sonido, en espera	45 dB (A)

Consumo de energía

Impresora activa	200 watts
Impresora con calentador activo	1440 watts
Impresora en espera	40 watts
Calentador en espera	2 watts

Requisitos de alimentación

Impresora	Voltaje de entrada 100 a 127 VCA (+/-10%), 50/60 Hz +/- 1 Hz, 2 amp; 220-240 VCA (+/-10%), 50/60 Hz +/- 1 Hz, 1 amp
Calentador	Voltaje de entrada 100 to 127 VAC (+/-10%), 50/60 Hz +/- 1 Hz, 12 amp; 220-240 VCA (+/-10%), 50/60 Hz +/- 1 Hz, 6 amp

Certificación

Certificación de seguridad	Compatible con IEC 60950, incluyendo EU LVD y EN60950, certificado por CSA para EUA y Canadá, México NYCE, Argentina IRAM, Singapur PSB, Rusia VNIIS, Polonia EL TEST
Certificación electromagnética	Compatible con requisitos de Clase A, incluyendo UE (Directiva EMC), EUA (reglas FCC), Canadá (DoC), Australia (ACA), Nueva Zelanda (MoC), Japón (VCCI), Corea (MIC), Taiwán (BSMI)
Certificación medioambiental	WEEE, ROHS
Garantía	
Impresora	Garantía de un año para sistema
Cabezales de impresión	Garantía de 6 meses

Energy Star® y el logotipo de Energy Star® son marcas registradas en EE.UU. de la Agencia de Protección del Medio Ambiente de los Estados Unidos. Microsoft y Windows son marcas registradas de Microsoft Corporation en los Estados Unidos. Adobe® y Adobe® PostScript® 3™ son marcas comerciales de Adobe Systems Incorporated. AutoCAD es una marca comercial en EE. UU. de Autodesk, Inc.

©2004 Hewlett-Packard Development Company, L.P. La información contenida en el presente documento está sujeta a cambios sin previo aviso. Las únicas garantías para productos y servicios HP están establecidas en las declaraciones de garantía explícitas que acompañan a dichos productos y servicios. Nada de lo que contiene este documento debe ser interpretado como parte de una garantía adicional. HP no se responsabilizará por errores técnicos o editoriales ni por omisiones contenidas en el presente documento.

Accesorios - especificaciones técnicas

Sistema de purificación de aire

HP Designjet 9000s

Contenido de la caja	Unid. de purif. de aire HP DJ 9000s con 2 elem. de filtro en el int., conj. de conexión del APS de la impr., Guía del usuario, cable de aliment. en confor. con las normas regionales de energía
Peso del producto	209 lb/95 kg más conexiones de tubo
Peso del paquete	253 lb/115 kg
Dimensiones del producto	14,3x31,5x31,3"/365x801x797 mm
Dimensiones del paquete	22,4x35,4x44,8"/570x900x1140 mm
Consumo de energía	1600 watts
Rendimiento del ventilador	12713 pies ² /h (360 m ² /h)

Secador de alta velocidad HP Designjet

Contenido de la caja

Contenido de la caja	Unid. de secado, soporte, base con ruedas X 2, Base X 2, M5 x 12L perno de cabeza hexagonal X 16, llave de barra hexagonal, Guía del usuario, cable de aliment. en confor. con las normas regionales de energía
Peso del producto	88 lb/40 kg
Peso del paquete	132 lb/60 kg
Dimensiones del producto	2416x612x903 mm
Dimensiones del paquete	99,6x27x13"/2530x690x335 mm

Información para pedidos

Producto	Q6665A Impresora HP Designjet 9000s
Accesorios	Q6668A Sistema de purificación de aire HP Designjet 9000s de 220V Q6668B Sistema de purificación de aire HP Designjet 9000s de 110V Q6667A Secador de alta velocidad HP Designjet Q6668A Sistema de purificación de aire HP Designjet 9000s Q6669A ONYX® PosterShop® 6.5 para HP Designjet Q6680A Cubierta de medios para la serie HP Designjet 9000s Q6679A Filtro APS HP Designjet 8000s/9000s
Care packs de servicio y soporte	UE232E Instalación y puesta en funcionamiento de Designjet UD915E 1 año al siguiente día útil (recualización de cabezal de impresión) UD916A 3 años al siguiente día útil UD916E 3 años al siguiente día útil UD917E 4 años al siguiente día útil UD918E 5 años al siguiente día útil UD925PA Post garantía de 1 año al siguiente día útil
Consumibles de tinta	
Cartuchos	CB271A Cartucho de tinta negra HP 790, 1000 ml CB272A Cartucho de tinta cian HP 790, 1000 ml CB273A Cartucho de tinta magenta HP 790, 1000 ml CB274A Cartucho de tinta amarilla HP 790, 1000 ml CB275A Cartucho de tinta amarilla HP 790, 1000 ml CB276A Cartucho de tinta magenta claro HP, 1000 ml
Botella de tinta residual	CB299A Botella de tinta residual HP 790
Kits	CB293A Kit de limpiadores HP 790 CB294A HP 790 Kit de limpieza de tapa CB296A HP 790 Kit de limpieza del sistema de tintas CB297A HP 790 Kit de almacenamiento del sistema de tintas

Para obtener más información, visite nuestro sitio
www.hp.com/go/designjet9000s

4AA0-3031 SPL Impreso en México Enero de 2006

